

# Haier

User Manual  
Manual del usuario  
HC46SF10SV

## Compact Refrigerator Refrigerador compacto

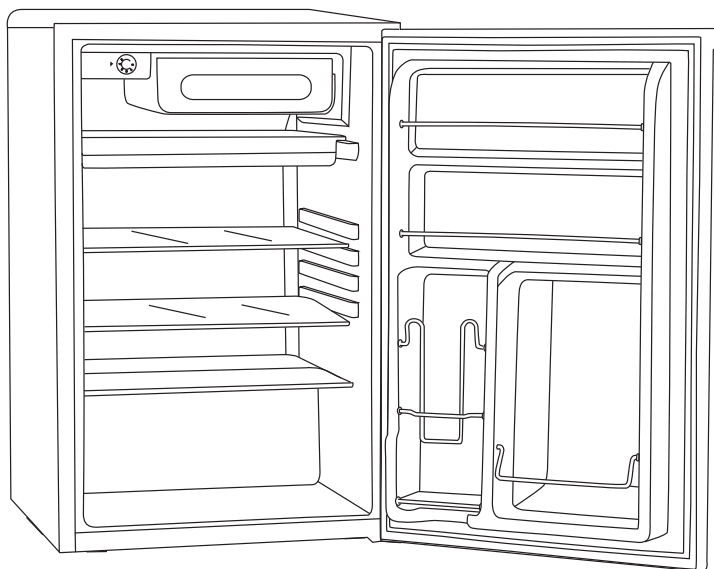



# TABLE OF CONTENTS

<b>REFRIGERATOR SAFETY</b> .....	<b>4</b>
Proper Disposal of Your Old Refrigerated Appliance .....	5
<b>PARTS AND FEATURES</b> .....	<b>6</b>
<b>INSTALLATION REQUIREMENTS</b> .....	<b>7</b>
Location Requirements .....	7
Connecting Electricity .....	8
<b>INSTALLATION INSTRUCTIONS</b> .....	<b>9</b>
Step 1 - Unpack Refrigerator .....	9
Step 2 - Door Reversing .....	10
Step 3 - Align Door .....	12
Step 4 - Level Refrigerator .....	12
Step 5 - Complete Installation .....	13
<b>REFRIGERATOR USE</b> .....	<b>14</b>
Control .....	14
Refrigerator Compartment .....	15
Freezer Compartment .....	15
<b>REFRIGERATOR CARE</b> .....	<b>16</b>
Cleaning .....	16
Defrosting and Draining .....	17
Vacation and Moving .....	19
Reinstalling/Using Refrigerator Again .....	20
<b>TROUBLESHOOTING</b> .....	<b>21</b>
<b>LIMITED WARRANTY</b> .....	<b>22</b>
<b>RECORD KEEPING</b> .....	<b>24</b>

## REFRIGERATOR SAFETY

### IMPORTANT SAFETY INSTRUCTIONS

**▲ WARNING** To reduce the risk of fire, electrical shock, injury to persons, or damage when using the refrigerator, follow basic precautions, including the following:

- Use this appliance only for its intended purpose as described in this user manual.
- This appliance must be properly installed in accordance with the installation instructions before it is used. See grounding instructions in the installation section.
- Plug into a grounded 3 prong outlet.
- Do not remove ground prong.
- Do not use an adapter or extension cord.
- Do not repair or replace any part of the appliance unless specifically recommended in the manual. All other servicing should be referred to a qualified technician.
- Disconnect power before servicing.
- Replace all parts and panels before operating.
- Use nonflammable cleaner.
- Do not store or use gasoline or other flammable vapors and liquids in the vicinity of this or any other appliance.
- Do not store explosive substances such as aerosol cans with a flammable propellant in this appliance.
- Before discarding or removing from service, remove the door. This will reduce the possibility of danger to children.
- To avoid serious injury or death, children should not stand on, or play in or with the appliance.
- Children and persons with reduced physical, sensory or mental capabilities or lack of experience and knowledge can use this appliance only if they are supervised or have been given instructions on safe use and understand the hazards involved.
- This appliance is intended to be used in household and similar applications such as: staff kitchen areas in shops, offices and other working environments; farm houses; by clients in hotels, motels, bed & breakfast and other residential environments; catering and similar non-retail applications.

**▲ CAUTION** To reduce the risk of injury when using your refrigerator, follow these basic safety precautions.

- Keep fingers out of the "pinch point" areas; clearances between the door and cabinet are necessarily small. Be careful closing door when children are in the area.
- Do not refreeze frozen foods which have thawed completely.
- Do not touch the cold surfaces in the freezer compartment when hands are damp or wet, skin may stick to these extremely cold surfaces.

## REFRIGERATOR SAFETY

### STATE OF CALIFORNIA PROPOSITION 65 WARNINGS:

**▲ WARNING** This product contains one or more chemicals known to the State of California to cause cancer and birth defects or other reproductive harm.

### **▲ WARNING** **EXPLOSION HAZARD Flammable Refrigerant**

This appliance contains isobutane refrigerant, R600a, a natural gas with high environmental compatibility. However, it is also combustible. Adhere to the warnings below to reduce the risk of injury or property damage.

- 1) When handling, installing and operating the appliance, care should be taken to avoid damage to the refrigerant tubing.
- 2) Service shall only be performed by authorized service personnel. Use only manufacturer-authorized service parts.
- 3) Dispose of refrigerator in accordance with Federal and Local Regulations. Flammable refrigerant and insulation material used require special disposal procedures. Contact your local authorities for the environmentally safe disposal of your refrigerator.
- 4) Keep ventilation openings in the appliance enclosures or in the built-in structure clear of obstruction.
- 5) Do not use mechanical devices or other means to accelerate the defrosting process.
- 6) Do not damage refrigerant circuit.
- 7) Do not use electrical appliances inside the food storage compartment of the appliance.

## PROPER DISPOSAL OF YOUR OLD APPLIANCE

### **▲ WARNING** **SUFFOCATION AND ENTRAPMENT HAZARD**

Failure to follow these disposal instructions can result in death or serious injury.

**IMPORTANT:** Child entrapment and suffocation are not problems of the past. Junked or abandoned appliances are still dangerous even if they will sit for “just a few days.” If you are getting rid of your old appliance, please follow the instructions below to help prevent accidents.

#### **Before You Throw Away Your Old Appliance:**

- Take off the door.
- Leave the shelves in place so that children may not easily climb inside.

## REFRIGERATOR SAFETY

### PROPER DISPOSAL OF YOUR OLD APPLIANCE (Cont.)

#### Refrigerant and Foam Disposal:

Dispose of refrigerator in accordance with Federal and Local Regulations. Flammable refrigerant and insulation material used require special disposal procedures. Contact your local authorities for the environmentally safe disposal of your refrigerator.

### READ AND SAVE THESE INSTRUCTIONS

## PARTS AND FEATURES

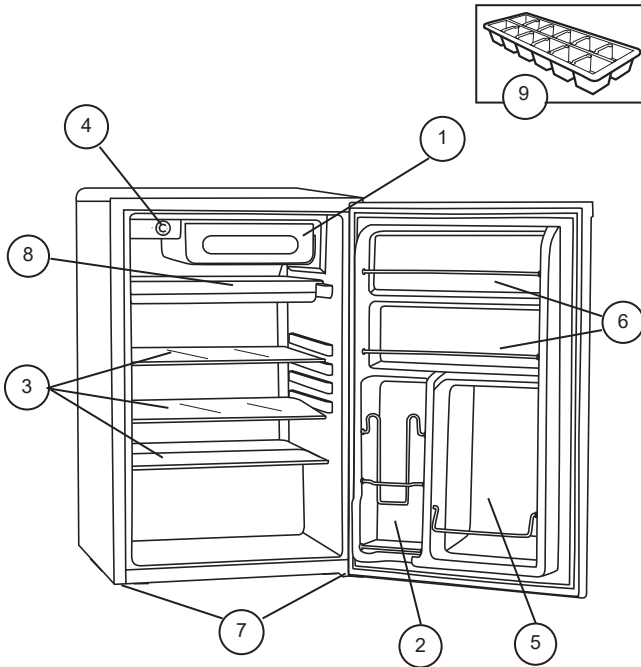

- |                                   |   |
|-----------------------------------|---|
| 1. Half Width Freezer Compartment | 6. Full Width Door Shelves                        |
| 2. "Dispense-A-Can™" Can Storage  | 7. Adjustable Front Levelings Legs<br>(Not shown) |
| 3. 3 Glass Shelves                | 8. Storage / Drip Tray                            |
| 4. Adjustable Temperature Control | 9. Ice Cube Tray                                  |
| 5. Tall Bottle Storage            |   |

## INSTALLATION REQUIREMENTS

### LOCATION REQUIREMENTS

#### ⚠ WARNING



#### Explosion and Fire Hazard

Keep flammable materials and vapors, such as gasoline, away from appliance.

Failure to do so can result in death, explosion or fire.

#### Recommended Clearances:

- Your refrigerator is designed for use in a location where the temperature ranges from a minimum of 55°F (13°C) to a maximum of 110°F (43°C).
- It is recommended that you do not install the refrigerator in direct sunlight or near a heat source e.g. radiators, baseboard heaters, cooking appliances etc.
- Place the refrigerator on a floor strong enough to support it fully loaded. If the floor is uneven, adjust the leveling legs so that the refrigerator is level. See "Level Refrigerator."

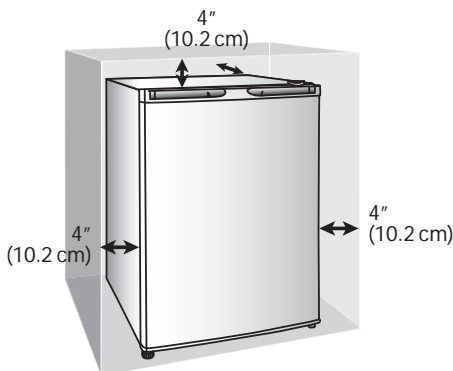

**IMPORTANT:** This refrigerator is designed for freestanding installation only. It should not be recessed or built-in an enclosed cabinet. To ensure your refrigerator works at optimum efficiency, you should install it in a location where there is proper air circulation, and electrical connections.

#### LOCATION REQUIREMENTS

- Do not install the refrigerator where the temperature will go below 55°F (13°C) because it will not run often enough to maintain proper temperatures.
- Do not install the refrigerator where the temperature will go above 110°F (43°C) because it will not perform properly.
- Install it on a floor strong enough to support it fully loaded.
- Do not install the refrigerator in a location exposed to water (rain, etc.) or direct sunlight.

## INSTALLATION REQUIREMENTS

### CONNECTING ELECTRICITY

**⚠ WARNING****ELECTRICAL SHOCK HAZARD**

Plug into a grounded 3-prong outlet.

Do not remove the ground prong.

Do not use an adapter.

Do not use an extension cord.

Failure to follow these instructions can result in death, fire, or electrical shock.

**Do not, under any circumstances, cut or remove the third (ground) prong from the power cord. For personal safety, this appliance must be properly grounded.**

The power cord of this appliance is equipped with a 3-prong (grounding) plug which mates with a standard 3-prong (grounding) wall outlet to minimize the possibility of electric shock hazard from this appliance.

Have the wall outlet and circuit checked by a qualified electrician to make sure the outlet is properly grounded.

Where a standard 2-prong wall outlet is encountered, it is your personal responsibility and obligation to have it replaced with a properly grounded 3-prong wall outlet.

The refrigerator should always be plugged into its own individual electrical outlet which has a voltage rating that matches the rating plate.

A 115 Volt AC, 60 Hz, 15- or 20-amp fused, grounded electrical supply is required. This provides the best performance and also prevents overloading house wiring circuits which could cause a fire hazard from overheated wires.

Never unplug your refrigerator by pulling on the power cord. Always grip plug firmly and pull straight out from the outlet.

Immediately discontinue use of a damaged supply cord. If the supply cord is damaged, it must be replaced by a qualified service professional with an authorized service part from the manufacturer.

When moving the refrigerator away from the wall, be careful not to roll over or damage the power cord.

# INSTALLATION INSTRUCTIONS

## STEP 1 - UNPACK REFRIGERATOR

### ⚠ WARNING



#### Explosion and Fire Hazard

Do not puncture refrigerant tubing.

Follow handling instructions carefully.

Flammable refrigerant used.

Failure to do so can result in death, explosion or fire.

**IMPORTANT:** Handle with care when moving refrigerator to avoid either damaging the refrigerant tubing or increasing the risk of a leak.

**IMPORTANT:** When moving the refrigerator, never tilt it more than a 45° angle. This could damage the compressor and the sealed system. If the refrigerator has been placed in a horizontal position for any period of time, wait 30 minutes before plugging in the refrigerator to allow the refrigerant to settle.

### REMOVE PACKAGING

- Remove tape and glue residue from surfaces before turning on the refrigerator. Rub a small amount of liquid dish soap over the adhesive with your fingers. Wipe with warm water and dry.

**NOTE:** Do not use sharp instruments, rubbing alcohol, flammable fluids, or abrasive cleaners to remove tape or glue. These products can damage the surface of your refrigerator. For more information, see "Refrigerator Safety."

- Dispose of/recycle all packaging materials.

### CLEAN BEFORE USING

After you remove all of the packaging materials, clean the inside of the refrigerator before using it. See the cleaning instructions in "Refrigerator Care."

### ⚠ CAUTION

Do not clean glass shelves or covers with warm water when they are cold. Shelves and covers may break if exposed to sudden temperature changes or impact, such as bumping. Tempered glass is designed to shatter into many small, pebble-size pieces. This is normal. Glass shelves and covers are heavy. Use both hands when removing them to avoid dropping.

# INSTALLATION REQUIREMENTS

## STEP 2 - DOOR REVERSING (Optional)

**⚠ WARNING** Follow all steps when reversing the door swing. Failure to follow these instructions, leaving off parts, or overtightening screws, can lead to the door falling off and result in injury and property damage.

If you want the refrigerator door to open from the opposite side, you can reverse the door swing.

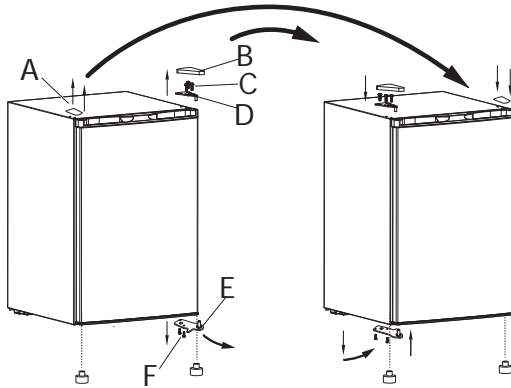

- |   |                  |   |                     |
|---|------------------|---|---------------------|
| A | Hole Plugs       | E | Bottom Hinge        |
| B | Cover            | F | Bottom Hinge Screws |
| C | Top Hinge screws |   |                     |
| D | Top Hinge        |   |                     |

1. Remove any loose items in the refrigerator, and then gently lay the refrigerator on its back.
2. Using a flat-blade screwdriver, gently insert the blade under the top hinge cover and pry up to remove.
3. Using a Phillips -head screwdriver, remove the two screws from the top hinge plate, and then remove the top hinge.

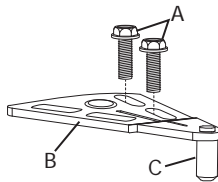

- |   |                  |
|---|------------------|
| A | Top Hinge Screws |
| B | Top Hinge Plate  |
| C | Top Hinge Pin    |

4. Remove the hole plugs from the opposite side of the cabinet top, and insert them into the holes from which you removed the hinge screws.
5. Using a Phillips-head screwdriver, remove the three screws attaching the hinge plate to the bottom of the refrigerator cabinet, and then remove the hinge.

# INSTALLATION INSTRUCTIONS

## STEP 2 - REVERSE DOOR (Optional) (Cont.)

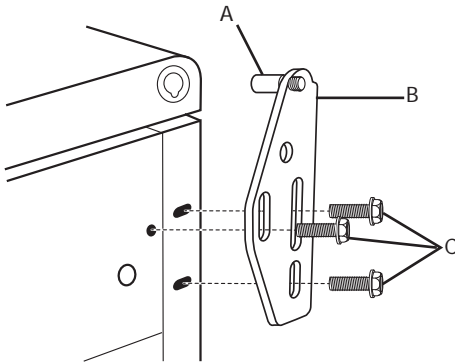

- A Bottom Hinge Pin
- B Bottom Hinge Plate
- C Bottom Hinge Screws (3)

6. Replace one of the screws into the upper of the two holes remaining after removing the hinge and tighten completely.
7. Unscrew to remove the hinge pin from the bottom hinge plate.

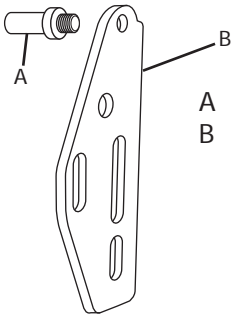
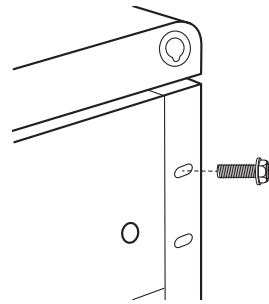

- A Hinge Pin
- B Bottom Hinge Plate

8. Flip the bottom hinge plate so that its straight edge is aligned with the side of the cabinet. Replace the hinge pin into the side of the hinge plate that will be facing up toward the door. Tighten completely.

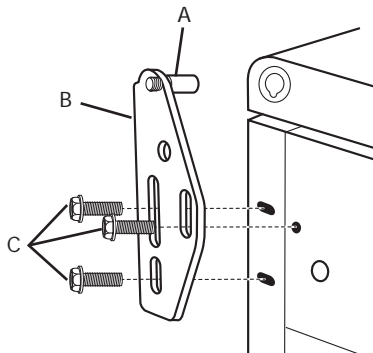

- A Bottom Hinge Pin
- B Bottom Hinge Plate
- C Bottom Hinge Screws

## INSTALLATION REQUIREMENTS

### STEP 2 - DOOR REVERSING (Optional) (Cont.)

9. Remove the screw from the side where you want to install the bottom hinge (left-hand side).
10. Insert the hinge pin into the hole in the bottom edge of the door. Align the holes in the hinge plate with the holes in the cabinet bottom. Using the screw just removed and the two remaining screws from the opposite side, fasten the hinge to the cabinet.
11. Stand the refrigerator upright.
12. Align the top hinge plate with the hinge holes, insert screws and partially tighten. Make sure that door and cabinet are properly aligned and then tighten the top hinge screws completely.
13. Replace the top hinge cover by first aligning the back of the cover with the back of the hinge, and then pressing down firmly on the front of the hinge cover until it snaps into place.

### STEP 3 - ALIGN DOOR (If necessary)

1. Using a flat-blade screwdriver, gently insert the blade under the top hinge cover and pry up to remove.
2. Using a Phillips-head screwdriver, loosen the three top hinge screws.

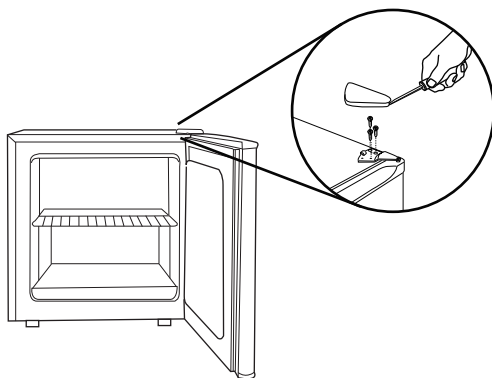

3. Adjust the door or put a spacer between the hinge and cabinet, and then tighten the screws.
4. Replace the top hinge cover by first aligning the back of the cover with the back of the hinge, and then pressing down firmly on the front of the hinge cover until it is fully seated.

## INSTALLATION INSTRUCTIONS

### STEP 4 - LEVEL REFRIGERATOR

Your refrigerator has two leveling legs located in the front, bottom corners. After placing the refrigerator in its final position, level the refrigerator.

**NOTE:** The refrigerator door will close easier when leveling legs are extended.

Adjust the Leveling Legs:

- To Raise – Turn the leveling legs to the left.
- To Lower – Turn the leveling legs to the right.

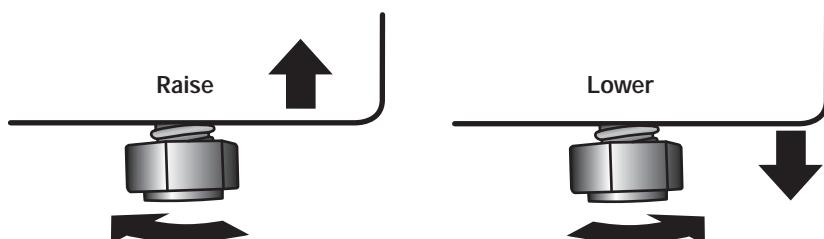

### STEP 5 - COMPLETE INSTALLATION

#### ⚠ WARNING



#### Electrical Shock Hazard

Plug into a grounded 3 prong outlet.

Do not remove the ground prong from the power cord plug.

Do not use an adapter.

Do not use an extension cord.

Failure to do so can result in death, fire or electrical shock.

- Plug into a grounded 3 prong outlet.

## REFRIGERATOR USE

### CONTROL

The control, located at the top right of the interior cabinet, is an adjustable dial with settings ranging from Least Cold (1) to Coldest (7), and 0 (OFF).

**NOTE:** Turning the control knob to 0 (OFF) does not disconnect the refrigerator from the power supply.

1. Turn the temperature control dial to 3 (Recommended Setting).

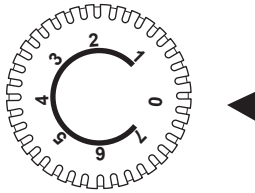

2. Allow the refrigerator to cool for several hours before adding food.

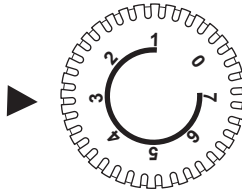

### Adjusting Temperature

The recommended setting (3) is designed to maintain the temperature under normal operating conditions.

To Adjust the Refrigerator Temperature:

1. Adjust the control dial to one of the adjacent settings 2 (less cold) or 4 (colder).

**NOTE:** Except when starting the refrigerator, do not adjust the control more than one setting at a time.

2. Wait 24 hours between adjustments for the temperature to stabilize.

## REFRIGERATOR USE

### REFRIGERATOR COMPARTMENT

#### Shelves

To Remove or Replace a Shelf:

- To Remove - Tilt the front of the shelf upward, and then slowly slide it forward.
- To Replace - Align the shelf with the supports and gently slide the shelf toward the rear.

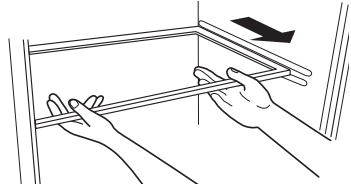

### FREEZER COMPARTMENT

The freezer compartment is designed for making ice cubes and for short-term food storage (a few days at most).

**IMPORTANT:** This compartment is not cold enough to store frozen foods safely for more than 5 days.

#### ⚠ DANGER



#### Explosion and Fire Hazard

Flammable refrigerant used.

Do not use mechanical devices to defrost freezer.

Do not puncture refrigerant tubing.

Failure to do so can result in death, explosion or fire.

#### Ice Cube Tray

- If ice cube tray freezes to the bottom of the compartment, pour a little warm water around it to loosen it.

**NOTE:** Do not use boiling water, which can damage plastic parts, or sharp metal objects such as a knife or screwdriver, which can damage the cooling system tubing.

- Wash the ice cube tray in lukewarm water only. Do not wash in the dishwasher.

## REFRIGERATOR CARE

### CLEANING

#### ⚠ WARNING



#### Explosion Hazard

Use nonflammable cleaner.

Failure to do so can result in death, explosion or fire.

**IMPORTANT:** Do not use harsh chemicals, ammonia, chlorine bleach, concentrated detergent, solvents, abrasives or metal scouring pads to clean your product inside or out. They can damage and/or discolor the finish.

#### ⚠ WARNING



#### Electrical Shock Hazard

Unplug your appliance or disconnect power before cleaning.

Failure to do so can result in death, electric shock or personal injury.

### General

1. Unplug or disconnect power.
2. Wash interior surfaces, accessories, and outer frame with a solution of warm water mixed with 3 - 4 tablespoons of baking soda.

**NOTE:** Before using cleaning products, always read and follow manufacturer's instructions and warnings to avoid personal injury or product damage.

3. Rinse with clean, warm water.
4. Dry thoroughly with a soft cloth.
5. Plug in or reconnect power.

## REFRIGERATOR CARE

### Door Gaskets

Gaskets must be kept clean and pliable to ensure a proper seal.

- Clean door gaskets every 3 months with solution of baking soda and warm water.
- Petroleum jelly applied lightly to the hinge-side gasket will keep the gasket pliable and ensure a good seal.

### DEFROSTING AND DRAINING

#### ⚠ DANGER



#### Explosion and Fire Hazard

Flammable refrigerant used.

Do not use mechanical devices to defrost freezer.

Do not puncture refrigerant tubing.

Failure to do so can result in death, explosion or fire.

For most efficient operation and minimum energy consumption, defrost whenever the frost becomes 1/8" (3.2 mm) thick.

#### IMPORTANT:

- Do not use mechanical devices to defrost freezer.
  - Do not use boiling water as it may damage the freezer.
1. Remove food and ice cube tray from the freezer, and place the drip tray under the compartment.
  2. Turn the temperature control to 0 (OFF) and unplug the unit.
 

**NOTE:** Defrosting usually takes a few hours. To defrost faster keep the door open and place a bowl of warm water in the refrigerator.
  3. When defrosting is complete, empty water from the drip tray, and then wash the drip tray in warm water and dry it thoroughly.
  4. Wipe the interior of the freezer compartment with a soft cloth.

## REFRIGERATOR CARE

### DEFROSTING AND DRAINING (Cont.)

#### **⚠ WARNING**



#### **Electrical Shock Hazard**

**Plug into a grounded 3 prong outlet.**

**Do not remove the ground prong from the power cord plug.**

**Do not use an adapter.**

**Do not use an extension cord.**

**Failure to do so can result in death, fire or electrical shock.**

5. Plug into a grounded 3 prong outlet.
6. Reset the temperature control to your preferred setting.
7. After the interior has returned to a safe food storage temperature, return the food to the refrigerator.

## VACATION AND MOVING

### **Vacation**

If you will be away for an extended period of time and do not want to leave the appliance on while you are gone, prepare it for your absence.

1. Remove all items.
2. Turn the temperature control to the 0 (OFF) position.
3. Unplug or disconnect power.
4. Clean the interior. See "Cleaning."
5. Clean lid/door gaskets. See "Cleaning."
6. Prop doors open, so air can circulate inside.

## REFRIGERATOR CARE

### VACATION AND MOVING (Cont.)

#### Moving

If you are moving your refrigerator to a new home, prepare the appliance for the move.

#### **⚠ WARNING**



#### **Explosion and Fire Hazard**

**Do not puncture refrigerant tubing.**

**Follow handling instructions carefully.**

**Flammable refrigerant used.**

**Failure to do so can result in death, explosion or fire.**

#### **IMPORTANT:**

- Handle with care when moving to avoid either damaging the refrigerant tubing or increasing the risk of a leak.
  - When moving the refrigerator, never tilt it more than a 45° angle. This could damage the compressor and the sealed system.
1. Complete vacation preparation steps 1 through 5. See "Vacation."
  2. Take out all removable parts, wrap them well, and tape them together so they don't shift and rattle during the move.
  3. Tape the lid/door closed and tape the power cord to the back of the refrigerator.

## REFRIGERATOR CARE

### REINSTALLING/USING REFRIGERATOR AGAIN

**IMPORTANT:** If the refrigerator has been placed in a horizontal or tilted position for any period of time, wait 30 minutes before plugging in the refrigerator to allow the refrigerant to settle.

1. Clean refrigerator. See Cleaning.
2. Place refrigerator in desired location and level. See Installation Instructions.

### **⚠ WARNING**



#### **Electrical Shock Hazard**

**Plug into a grounded 3 prong outlet.**

**Do not remove the ground prong from the power cord plug.**

**Do not use an adapter.**

**Do not use an extension cord.**

**Failure to do so can result in death, fire or electrical shock.**

3. Plug into a grounded 3 prong outlet.

## TROUBLESHOOTING

First try the solutions suggested here to possibly avoid the cost of a service call.

PROBLEM	POSSIBLE CAUSE(S)	SOLUTION
<i>Refrigerator does not run.</i>	Refrigerator is unplugged.	Plug refrigerator into a grounded 3 prong outlet.
	The circuit breaker is tripped/turned off or the fuse is blown.	Reset/Turn on circuit breaker or replace fuse.
	The temperature control is in the 0 (OFF) position.	Turn the temperature control to a setting between 1 and 7.
	The compressor has cycled off.	Wait 30 to 40 minutes to see whether the compressor will start.
<i>Compressor runs too frequently</i>	The room temperature is hot and/or humid.	This is normal to maintain constant temperature during high temperature, humid days.
	Refrigerator door is ajar.	Close the door completely
	The door gasket is not sealing properly.	Clean the door gasket. See Cleaning.
	Frequent or prolonged door openings.	Limit door openings to maintain the internal temperature.
	Door is blocked open.	Rearrange or remove items that are keeping the door from closing completely.
<i>Door does not close properly</i>	Refrigerator is not level or door is not aligned.	Level refrigerator or align the door.
	Door is blocked open.	Rearrange or remove items that are keeping the door from closing completely.
<i>Food temperature is too warm</i>	The door is opened frequently.	Limit door openings.
	A large amount of food was recently added.	Allow time for recently added warm food to cool.
	The door is not sealing properly.	Clean the door gasket. See Cleaning.
	The control is not set to a cold enough temperature.	Adjust the temperature control to a colder setting.
<i>Food temperature is too cold</i>	The control is set to a too cold setting.	Adjust the temperature to a less cold setting.

## TROUBLESHOOTING

First try the solutions suggested here to possibly avoid the cost of a service call.

PROBLEM	POSSIBLE CAUSE(S)	SOLUTION
<i>Refrigerator has an odor.</i>	The refrigerator needs cleaning.	Clean refrigerator. See Cleaning.
	<b>Improperly wrapped food is giving off an odor.</b>	Wrap and seal food tightly before storing in the refrigerator.
<i>Gurgling sound</i>	Refrigerant circulating through the cooling coils.	This sound is normal.
<i>Clicking</i>	The temperature control cycling on and off.	This sound is normal.
<i>Popping or cracking sound when compressor comes on</i>	Refrigerator is not level.	Level the refrigerator. See Leveling. If the floor is uneven, you may need to place metal or wood shims underpart of the refrigerator.
	The refrigerator is touching a wall.	Move the refrigerator away from the wall and re-level, if necessary.

## LIMITED WARRANTY

### 12 Months on Parts and Labor

For 12 months from the date of original retail purchase, GE Appliances will replace any part of the refrigerator that fails due to a defect in materials or workmanship. GE Appliances will choose, at its discretion, to replace or service the defective unit. Should GE Appliances decide to service the unit, GE Appliances will provide any part which fails due to a defect in materials or workmanship free of charge, along with any labor and related service costs to replace the defective part. During this period, should GE Appliances choose to replace the unit, it may do so by providing you with a certificate redeemable at a retailer for a replacement product.

Product must be accessible, without encumbrance and installed properly to receive warranty repair service.

**NOTE:** This warranty commences on the date the item was purchased, and the original purchase receipt must be presented to the authorized service representative before warranty repairs are rendered.

### FOR WARRANTY SERVICE

For US Customers, all warranty service must be performed by our Factory Service centers or an authorized Customer Care Technician. To schedule service, call 1-877-337-3639.

Please have serial number and model number available when calling for service.

**In Canada,** call 1.877.470.9174.

### What is not covered by this warranty:

- Service trips to your home to teach you how to use the product.
- Improper installation, delivery, or maintenance.
- Failure of the product if it is abused, misused, or used for other than the intended purpose or used commercially.
- Loss of food due to spoilage.
- Damage caused after delivery.
- Replacement of house fuses or resetting of circuit breakers.
- Replacement of the light bulbs.
- Damage to the product caused by accident, fire, floods or acts of God.
- Incidental or consequential damage caused by possible defects in this appliance.
- Product not accessible to provide required service.
- Associated costs when GE Appliances chooses to issue the consumer a certificate as a form of product replacement.

**EXCLUSION OF IMPLIED WARRANTIES - Your sole and exclusive remedy is product repair as provided in this Limited Warranty. Any implied warranties, including the implied warranties of merchantability or fitness for a particular purpose, are limited to one year or the shortest period allowed by law.**

## LIMITED WARRANTY

**For US Customers:** This warranty is extended to the original purchaser and any succeeding owner for products purchased for home use within the USA. If the product is located in an area where service by a GE Appliances Authorized Servicer is not available, you may be responsible for a trip charge or you may be required to bring the product to an Authorized GE Appliances Service location for service. In Alaska, the warranty excludes the cost of shipping or service calls to your home.

Some states do not allow the exclusion or limitation of incidental or consequential damages. This warranty gives you specific legal rights, and you may also have other rights which vary from state to state. To know what your legal rights are, consult your local or state consumer affairs office or your state's Attorney General.

**Warrantor US:**  
GE Appliances, a Haier company

**For Customers in Canada:** This warranty is extended to the original purchaser and any succeeding owner for products purchased in Canada for home use within Canada. In-home warranty service will be provided in areas where it is available and deemed reasonable by Mabe to provide.

**Warrantor Canada:**  
MC Commercial, Burlington, Ontario,  
L7R 5B6

## RECORD KEEPING

Thank you for purchasing this Haier product. This user manual will help you get the best performance from your new refrigerator.

For future reference, record the model number, serial number, and the date of purchase. The model/serial number plate is located on the inside wall of the refrigerator.

Staple your proof of purchase to this manual to aid in obtaining warranty service if needed.

---

 Model number

---

 Serial number

---

 Date of purchase

# ÍNDICE

<b>SEGURIDAD DEL REFRIGERADOR</b> .....	<b>26</b>
Cómo deshacerse adecuadamente de su aparato refrigerador viejo .....	27
<b>PIEZAS Y CARACTERÍSTICAS</b> .....	<b>28</b>
<b>REQUISITOS DE INSTALACIÓN</b> .....	<b>29</b>
Requisitos de ubicación .....	29
Conexión de la electricidad .....	30
<b>INSTRUCCIONES DE INSTALACIÓN</b> .....	<b>31</b>
Paso 1 - Desempaque el refrigerador .....	31
Paso 2 - Cambio del sentido de abertura de la puerta .....	32
Paso 3 - Cómo alinear la puerta .....	34
Paso 4 - Cómo nivelar el refrigerador .....	34
Paso 5 - Complete la instalación .....	35
<b>USO DEL REFRIGERADOR</b> .....	<b>36</b>
Control .....	36
Compartimiento del refrigerador .....	37
Compartimiento del congelador .....	37
<b>CUIDADO DEL REFRIGERADOR</b> .....	<b>38</b>
Limpieza .....	38
Descongelamiento y desague .....	39
Vacaciones y mudanzas .....	40
Cómo volver a instalar o usar el refrigerador nuevamente .....	42
<b>SOLUCIÓN DE PROBLEMAS</b> .....	<b>43</b>
<b>GARANTÍA LIMITADA</b> .....	<b>45</b>
<b>INFORMACIÓN A TENER EN CUENTA</b> .....	<b>47</b>

# SEGURIDAD DEL REFRIGERADOR

## INSTRUCCIONES IMPORTANTES DE SEGURIDAD

### ⚠ ADVERTENCIA

Para reducir el riesgo de incendio, choque eléctrico, lesiones a personas o daños al utilizar el refrigerador, siga precauciones básicas, incluyendo las siguientes:

- Use este aparato solamente para el propósito que fue diseñado, como se describe en este manual para el usuario.
- Esta centro de la bebida debe instalarse correctamente de acuerdo con las instrucciones de instalación antes de que se use. Vea las instrucciones de conexión a tierra en la sección de instalación.
- Conecte a un contacto de pared de conexión a tierra de 3 terminales.
- No quite el terminal de conexión a tierra.
- No use un adaptador o un cable eléctrico de extensión.
- No repare ni reemplace ningún componente del aparato a menos que se recomiende específicamente en el manual. Todas las demás tareas de mantenimiento deben ser realizadas por un técnico calificado.
- Desconecte el suministro de energía antes de darle servicio técnico.
- Vuelva a colocar todas las piezas y paneles antes de ponerlo en funcionamiento.
- Use un limpiador no inflamable.
- No guarde ni use gasolina u otros vapores inflamables y líquidos cerca de este ni de otro electrodoméstico.
- No guarde sustancias explosivas tales como latas de aerosoles con propelentes inflamables en este electrodoméstico.
- Antes de desechar o dejar de utilizar el aparato, quítele la puerta. Esto evitará que los niños se lastimen.
- Para evitar lesiones graves o la muerte, los niños no se deberán parar sobre ni jugar en o con el electrodoméstico.
- Los niños y las personas con capacidad física, sensorial o mental reducida o con falta de experiencia y conocimiento podrán usar este electrodoméstico sólo si son supervisados o les fueron dadas instrucciones sobre un uso seguro y entienden los riesgos involucrados.
- Este electrodoméstico fue diseñado para uso hogareño y para aplicaciones similares tales como: áreas de personal de cocina en tiendas, oficinas y otros espacios laborales; casas de campo; por clientes en hoteles, moteles, hostales y otros espacios residenciales, catering y aplicaciones no minoristas similares.

### ⚠ PRECAUCIÓN

Para reducir el riesgo de lesiones al usar el refrigerador, siga estas precauciones básicas.

- Mantenga los dedos fuera de las áreas de "pellizco"; Los espacios libres entre la puerta y el gabinete son necesariamente pequeños. Tenga cuidado al cerrar la puerta cuando los niños están en el área.
- No vuelva a congelar comidas que hayan estado totalmente congeladas en forma previa.
- No toque las superficies frías del compartimiento del freezer cuando las manos estén húmedas o mojadas, ya que la piel se podrá adherir a estas superficies extremadamente frías.

## SEGURIDAD DEL REFRIGERADOR

### ADVERTENCIAS DE LA PROPOSICIÓN 65 DEL ESTADO DE CALIFORNIA

**▲ ADVERTENCIA** Este producto contiene uno o más químicos que el Estado de California entiende que producen cáncer y defectos en el nacimiento u otros daños reproductivos.

### **▲ ADVERTENCIA** PELIGRO DE EXPLOSIÓN Refrigerantes Inflamables

Este electrodoméstico cuenta con refrigerante isobutano, R600a, un gas natural con alto nivel de compatibilidad medioambiental. Sin embargo, también es combustible. Siga las advertencias que figuran a continuación, a fin de reducir el riesgo de lesiones o daños sobre la propiedad.

- 1) Al mover, instalar y operar el electrodoméstico, se deberá tener cuidado de no dañar la tubería del refrigerante.
- 2) El servicio técnico sólo debe ser realizado por personal autorizado del servicio. Use sólo piezas del servicio autorizadas por el fabricante
- 3) Descarte el electrodoméstico de acuerdo con las Regulaciones Federales y Locales. El refrigerante inflamable y el material aislante inflamable usados requieren procedimientos de descarte especiales. Comuníquese con las autoridades locales para descartar su refrigerador de forma ambientalmente segura.
- 4) Mantenga las aberturas de ventilación en el espacio de protección del electrodoméstico o en la estructura incorporada libres de obstrucción.
- 5) No use dispositivos mecánicos u otros medios para acelerar el proceso de descongelamiento.
- 6) No dañe el circuito del refrigerante.
- 7) No use dispositivos eléctricos dentro del compartimiento de almacenamiento de comida del electrodoméstico.

### DISPOSICIÓN APROPIADA DE SU ANTIGUO APARATO

### **▲ ADVERTENCIA** PELIGRO DE ATRAPAMIENTO Y ASFIXIA

El incumplimiento de estas instrucciones de eliminación puede causar la muerte o lesiones graves.

**IMPORTANTE:** El atrapamiento y asfixia de niños no es un problema del pasado. Un aparato refrigerador desechado y abandonado es un peligro, aún si va a quedar ahí "por unos pocos días". Si usted está por deshacerse de su aparato refrigerador viejo, siga las instrucciones a continuación para evitar accidentes.

**Antes de descartar su aparato refrigerador viejo:**

- Quite la puerta.
- Deje los estantes en su lugar así los niños no pueden meterse adentro con facilidad.

## SEGURIDAD DEL REFRIGERADOR

### DISPOSICIÓN APROPIADA DE SU ANTIGUO APARATO (Cont.)

#### Cómo Eliminar Refrigerantes y Gomaespumas:

Descarte el electrodoméstico de acuerdo con las Regulaciones Federales y Locales. El refrigerante inflamable y el material aislante inflamable usados requieren procedimientos de descarte especiales. Comuníquese con las autoridades locales para descartar su electrodoméstico de forma ambientalmente segura

### LEA Y GUARDE ESTAS INSTRUCCIONES

## PIEZAS Y CARACTERÍSTICAS

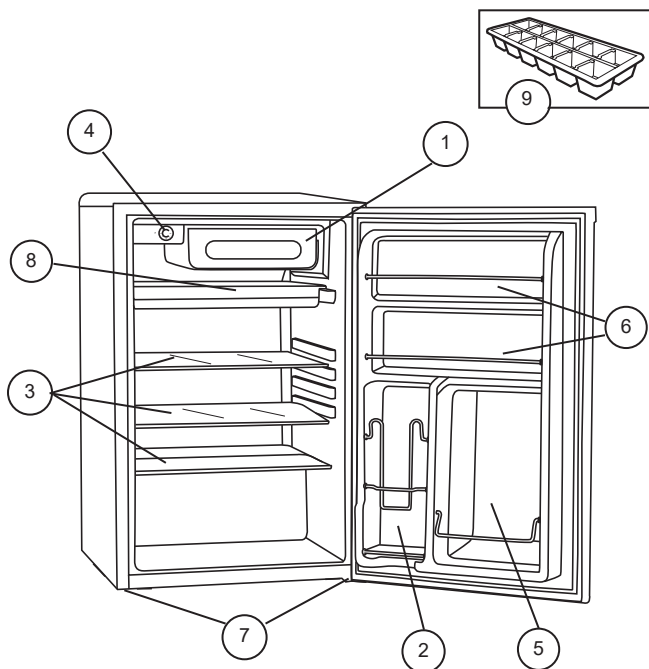

- |   |  |
|---|--|
| 1. Mitad Anchura Congelador                             | 6. Ancho de puerta completo Estantes                       |
| 2. Sistema de almacenamiento de latas "Dispense-A-Can™" | 7. Patas niveladoras frontales ajustables (no se muestran) |
| 3. 3 estantes de vidrio                                 | 8. Almacenaje / Goteo Bandeja                              |
| 4. Control Ajustable de Temperatura                     | 9. Bandeja para cubos de hielo                             |
| 5. Anaquel para Botellas Altas                          |  |

# REQUISITOS DE INSTALACIÓN

## REQUISITOS DE UBICACIÓN

### ⚠ ADVERTENCIA



#### Peligro de Explosión o Incendio

Mantenga los materiales y vapores inflamables, tales como gasolina, alejados del aparato.

No seguir esta instrucción puede ocasionar la muerte, explosión, o incendio.

### Espacios libres recomendados:

- Este refrigerador ha sido diseñado para usarse en un lugar en donde los rangos de temperatura varíen entre un mínimo de 55 °F (13 °C) y un máximo de 110 °F (43 °C).
- Se recomienda no instalar el refrigerador en un lugar expuesto a la luz directa del sol o cerca de una fuente de calor, por ejemplo: radiadores, zócalos radiantes, aparatos de cocción, etc.
- Coloque el refrigerador sobre una superficie lo suficientemente resistente como para soportar su peso estando completamente lleno. Si el piso no está nivelado, regule las patas niveladoras para que el refrigerador se nivele. Vea "Nivele el refrigerador".

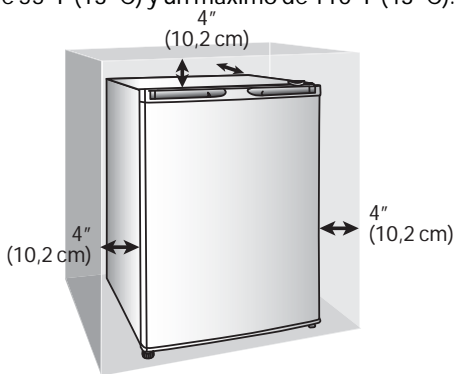

**IMPORTANTE:** Este refrigerador se ha diseñado para instalarse de forma independiente únicamente. No debe estar empotrado ni integrado en un armario cerrado. Para asegurarse de que el refrigerador funciona con la máxima eficiencia, lo debe instalar en una ubicación donde haya circulación de aire y conexiones eléctricas adecuadas.

### CÓMO INSTALAR EL REFRIGERADOR

- No instale el refrigerador donde la temperatura llegue a ser inferior a los 55 °F (13 °C), ya que no se activará con la frecuencia necesaria para mantener las temperaturas apropiadas.
- No instale el refrigerador donde la temperatura sea superior a los 110 °F (43 °C), ya que no funcionará de forma correcta.
- Instale el mismo en un piso lo suficientemente fuerte como para soportarlo completamente cargado.
- No instale el refrigerador en una ubicación expuesta al agua (lluvia, etc.) o en contacto directo con la luz solar.

# REQUISITOS DE INSTALACIÓN

## CONEXIÓN DE LA ELECTRICIDAD

### ▲ ADVERTENCIA



### RIESGO DE DESCARGA ELÉCTRICA

Enchufe en un tomacorriente con conexión a tierra de 3 cables.

No elimine el cable de conexión a tierra.

No use un adaptador.

No use un prolongador.

Si no se siguen estas instrucciones se podrá producir la muerte, incendios o descargas eléctricas.

**Nunca, bajo ninguna circunstancia, corte o elimine el tercer cable (tierra) del cable de corriente. Para su seguridad personal, este electrodoméstico debe estar adecuadamente conectado a tierra.**

El cable de corriente de este electrodoméstico cuenta con un enchufe de 3 cables (conexión a tierra) que se conecta a un tomacorriente de pared estándar de 3 cables (conexión a tierra) para minimizar la posibilidad de riesgos de descargas eléctricas por parte del mismo.

Contrate a un electricista calificado para que controle el tomacorriente y el circuito eléctrico, a fin de asegurar que el enchufe esté correctamente conectado a tierra.

En caso de contar con un tomacorriente de pared de 2 cables, es su responsabilidad y obligación reemplazarlo por un tomacorriente de pared de 3 cables correctamente conectado a tierra. No use un adaptador.

El freezer deberá estar siempre conectado a un enchufe específico con un índice de voltaje equivalente al que figura en la placa de calificación.

Se requiere un suministro eléctrico con fusible y conexión a tierra de 115 voltios de CA, 60 Hz, 15 o 20 amperes. Esto garantiza el mejor funcionamiento y además previene la sobrecarga de los circuitos del hogar, lo cual podría ocasionar riesgos de incendio debido al recalentamiento de cables.

Nunca desenchufe el refrigerador tirando del cable de corriente. Siempre tome su enchufe firmemente y empuje el mismo hacia fuera para retirarlo.

Inmediatamente interrumpa el uso de un cable de suministro de corriente dañado. Si el cable de corriente se encuentra dañado, su reemplazo deberá ser realizado por un profesional calificado del servicio técnico, utilizando una pieza del servicio técnico autorizada por el fabricante.

Al alejar el freezer de la pared, se deberá tener cuidado de que no ruede sobre ni dañe el cable de corriente.

# INSTRUCCIONES DE INSTALACIÓN

## PASO 1 - DESEMPAQUE EL REFRIGERADOR

### ▲ ADVERTENCIA



#### Peligro de Explosión o Incendio

No perforo el tubo refrigerante.

Siga con cuidado las instrucciones de manipulación.

El refrigerante usado es inflamable.

No seguir esta instrucción puede ocasionar la muerte, explosión, o incendio.

**IMPORTANTE:** Tenga cuidado al mover el refrigerador para evitar dañar el tubo refrigerante o aumentar el riesgo de fuga.

**IMPORTANTE:** Cuando lo mueva, nunca incline el refrigerador en un ángulo superior a los 45°. Esto podría dañar el compresor y el sistema sellado. Si el refrigerador ha sido colocado en posición horizontal durante algún período de tiempo, espere 30 minutos antes de enchufarlo para permitir que el refrigerante se asiente.

## CÓMO QUITAR EL EMPAQUE

■ Quite los restos de cinta y goma de las superficies de su refrigerador antes de encenderlo. Frote un poco de detergente líquido para vajilla sobre el adhesivo con los dedos. Limpie con agua tibia y seque.

**NOTA:** No use instrumentos filosos, alcohol isopropílico, líquidos inflamables o productos de limpieza abrasivos para eliminar los restos de cinta o goma. Estos productos pueden dañar la superficie de su refrigerador. Para obtener más información, vea “Seguridad del refrigerador”.

■ Deshágase de todos los materiales de empaque o recíclelos.

## LIMPIEZA ANTES DEL USO

Una vez que usted haya quitado todos los materiales de empaque, limpie el interior del refrigerador antes de usarlo. Vea las instrucciones de limpieza en “Cuidado del refrigerador”.

### ▲ PRECAUCIÓN

No limpie los estantes y tapas de vidrio con agua caliente mientras estén fríos. Los estantes y tapas pueden romperse si se exponen a cambios bruscos de temperatura o a impactos como golpes bruscos. El vidrio templado se ha diseñado para hacerse añicos. Esto es normal. Los estantes y tapas de vidrio son muy pesados. Use ambas manos al quitarlos para evitar que se caigan.

## REQUISITOS DE INSTALACIÓN

### PASO 2 - CAMBIO DEL SENTIDO DE ABERTURA DE LA PUERTA (OPCIONAL)

**⚠ ADVERTENCIA** Siga todos los pasos al invertir la dirección de apertura de la puerta. Si no se siguen estas instrucciones, dejando piezas sin uso o ajustando tornillos en exceso, esto podrá hacer que la puerta se caiga y producir lesiones y daños sobre la propiedad.

Si desea que la puerta del refrigerador se abra del lado opuesto, puede cambiar el sentido de apertura de la puerta.

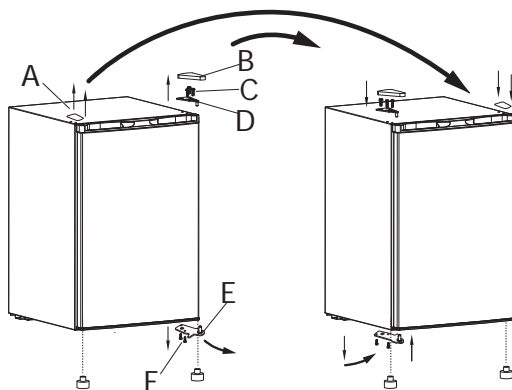

- |                                    |                                    |
|------------------------------------|------------------------------------|
| A Tapones de los orificios         | D Bisagra superior                 |
| B Cubierta                         | E Bisagra inferior                 |
| C Tornillos de la bisagra superior | F Tornillos de la bisagra inferior |

1. Quite cualquier elemento suelto en el refrigerador, y luego coloque con cuidado el refrigerador apoyado sobre su lado posterior.
2. Con un destornillador de hoja plana, inserte con cuidado la hoja debajo de la cubierta de la bisagra superior y haga palanca para quitarla.
3. Con un destornillador Phillips, quite los dos tornillos y la bisagra superior.
4. Retire los tapones de los orificios del lado opuesto de la parte superior del gabinete, e inserte los mismos en los agujeros de los cuales retiró los tornillos de la bisagra.
5. Con un destornillador Phillips, quite los dos tornillos que sujetan la bisagra a la parte inferior del gabinete del refrigerador y luego quite la bisagra..

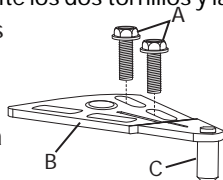

- |                                    |
|------------------------------------|
| A Tornillos de la bisagra superior |
| B Placa de la Bisagra Superior     |
| C Pasador de la bisagra superior   |

# INSTRUCCIONES DE INSTALACIÓN

## PASO 2 - CAMBIO DEL SENTIDO DE ABERTURA DE LA PUERTA (OPCIONAL) (CONT.)

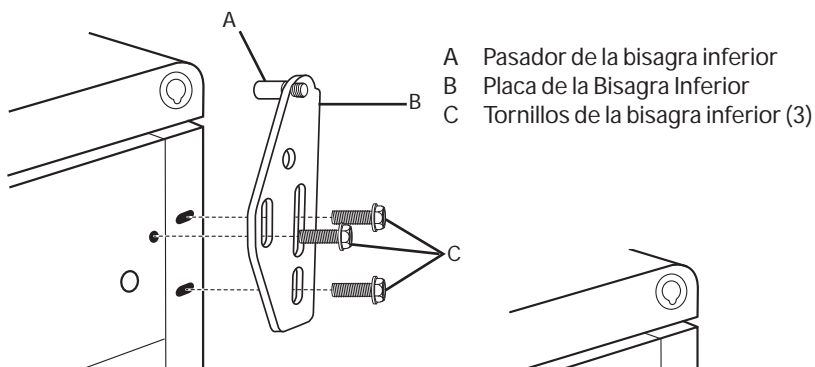

6. Vuelva a colocar uno de los tornillos en el orificio superior de los dos sobrantes después de quitar la bisagra y apriete por completo.

7. Desatornille el pasador de la bisagra inferior y quítelo junto con la arandela metal.

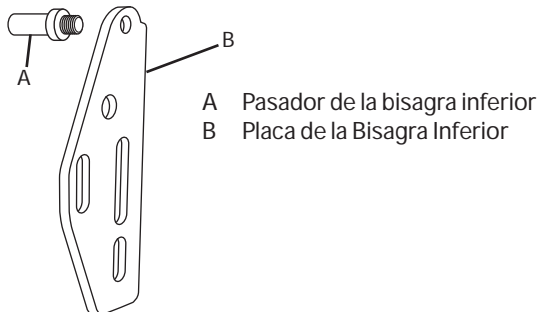

8. Dé vuelta la bisagra inferior de modo que el lado derecho quede sobre el lado izquierdo. Coloque la arandela de metal en la parte superior de la bisagra y luego atornille el pasador en la bisagra. Apriete por completo.

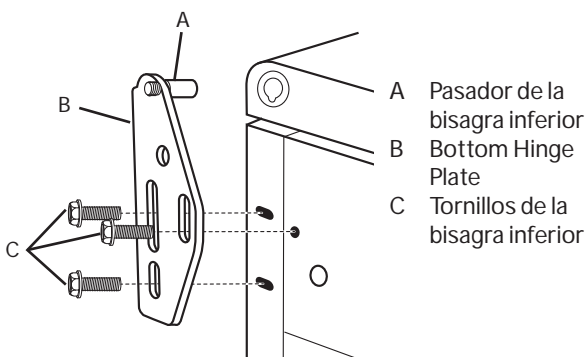

## INSTRUCCIONES DE INSTALACIÓN

9. Retire el tornillo del lado sobre el cual desea instalar la bisagra inferior (del lado izquierdo).
10. Inserte el perno de la bisagra en el agujero del extremo inferior de la puerta. Alinee los agujeros de la placa de la bisagra con los agujeros de la parte inferior del gabinete. Usando el tornillo que acaba de retirar y los dos tornillos restantes del lado opuesto, ajuste la bisagra en el gabinete.
11. Coloque el refrigerador en posición vertical.
12. Alinee el soporte de la bisagra superior con los orificios de la bisagra, inserte los tornillos y apriete de forma parcial. Asegúrese de que la puerta y el gabinete estén alineados de forma adecuada y luego apriete por completo los tornillos de la bisagra superior.
13. Vuelva a colocar la cubierta de la bisagra superior alineando la parte posterior de la cubierta con la parte trasera de la bisagra, y luego presionando con firmeza la parte delantera de la cubierta hasta que encaje en su lugar.

### PASO 3 - CÓMO ALINEAR LA PUERTA (Si fuera necesario)

1. Con un destornillador de hoja plana, inserte con cuidado la hoja debajo de la cubierta de la bisagra superior y haga palanca para quitarla.
2. Con un destornillador Phillips, afloje los tornillos de la bisagra superior.

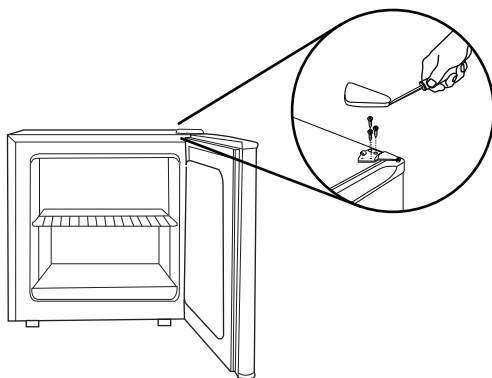

3. Regule la puerta y luego apriete los tornillos.
4. Vuelva a colocar la cubierta de la bisagra superior alineando la parte posterior de la cubierta con la parte trasera de la bisagra, y luego presionando con fuerza la parte delantera de la cubierta hasta que este situado completamente.

## INSTRUCCIONES DE INSTALACIÓN

### PASO 4 - CÓMO NIVELAR EL REFRIGERADOR

Su refrigerador tiene dos patas niveladoras ubicadas en las esquinas inferiores delanteras. Después de colocarlo en su posición final, nivele el refrigerador.

**NOTA:** La puerta del refrigerador se cierra más fácilmente .

Cómo regular las patas niveladoras:

- Para levantarlo - gire las patas niveladoras hacia la izquierda.
- Para bajarlo - gire las patas niveladoras hacia la derecha.

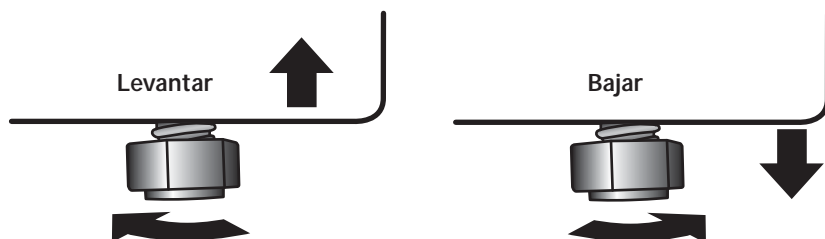

### PASO5 - COMPLETE LA INSTALACIÓN

#### ⚠ ADVERTENCIA



#### Peligro de Choque Eléctrico

Conecte a un contacto de pared de conexión a tierra de 3 terminales.

No quite el terminal de conexión a tierra del cable de alimentación.

No use un adaptador.

No use un cable eléctrico de extensión.

No seguir estas instrucciones puede ocasionar la muerte, incendio o choque eléctrico.

- Conecte a un contacto de pared de conexión a tierra de 3 terminales.

# USO DEL REFRIGERADOR

## CONTROL

El control ubicado en la parte superior derecha del armario interior, es un cuadrante regulable con ajustes que van desde el menos frío (1) al más frío (7) y 0 (OFF) (Apagado).

**NOTA:** Al girar el cuadrante de control hacia 0 (OFF) (Apagado), el refrigerador no se desconecta del suministro de energía.

1. Gire el cuadrante de control de temperatura a 3 (ajuste recomendado).

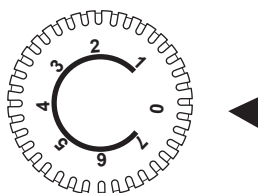

2. Deje que el refrigerador se enfríe durante algunas horas antes de agregar alimentos.

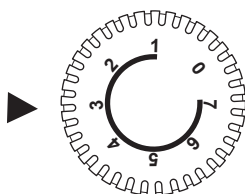

## Cómo regular la temperatura

El ajuste recomendado se diseñó para mantener la temperatura bajo condiciones normales de funcionamiento.

Para regular la temperatura del refrigerador:

1. Ajuste el cuadrante de control a uno de los ajustes adyacentes, (menos frío) o (más frío).

**NOTA:** No ajuste el control de temperatura en más de un ajuste por vez, excepto cuando encienda el refrigerador.

2. Espere 24 horas entre los ajustes para que se establezca la temperatura.

## USO DEL REFRIGERADOR

### COMPARTIMIENTO DEL REFRIGERADOR

#### Estantes

Para quitar o volver a colocar un estante:

- Para quitar un estante - incline el frente del estante hacia arriba y, luego deslícelo hacia adelante.
- Para volverlo a colocar - alinee el estante con los soportes y deslícelo ligeramente hacia la parte posterior.

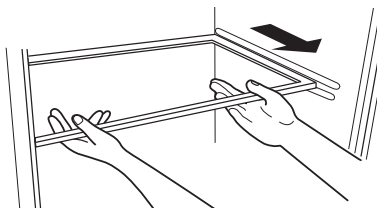

### COMPARTIMIENTO DEL CONGELADOR

#### ⚠ PELIGRO



#### Peligro de Explosión o Incendio

El refrigerante usado es inflamable.

No utilice dispositivos mecánicos para descongelar el congelador.

No perforo el tubo refrigerante.

No seguir esta instrucción puede ocasionar la muerte, explosión, o incendio.

El compartimiento del congelador está diseñado para hacer cubos de hielo y almacenar alimentos a corto plazo (unos pocos días como máximo).

**IMPORTANTE:** Este compartimiento no es lo suficientemente frío para almacenar los alimentos congelados de manera segura durante más de 5 días.

#### Bandeja para cubos de hielo

- Si la bandeja para cubos de hielo se pega a la base del compartimiento, vierta un poco de agua tibia alrededor de la bandeja para liberarla.

**NOTA:** No utilice agua hirviendo, ya que puede dañar las piezas de plástico. Tampoco utilice objetos de metal filosos como un cuchillo o destornillador, ya que pueden dañar la tubería del sistema de enfriamiento.

- Lave la bandeja para cubos de hielo con agua tibia solamente. No la lave en la lavavajillas.

## CUIDADO DEL REFRIGERADOR

### LIMPIEZA

#### ⚠ ADVERTENCIA



##### Peligro de Explosión

Use un limpiador no inflamable.

No seguir esta instrucción puede ocasionar la muerte, explosión o incendio.

**IMPORTANTE:** No use productos químicos fuertes, amoníaco, blanqueador con cloro, detergente concentrado, solventes o estropajos de metal o abrasivos para limpiar su producto por dentro o por fuera. Estos pueden dañar o decolorar el acabado.

#### ⚠ ADVERTENCIA



##### Peligro de choque eléctrico

Desenchufe el aparato o desconecte el suministro de energía antes de limpiarlo.

No seguir esta instrucción puede ocasionar la muerte, choque eléctrico o daños personales.

### General

1. Desenchufe o desconecte el suministro de energía.
2. Lave las superficies interiores, los accesorios y el marco exterior con una solución de agua tibia mezclada con 3 a 4 cucharadas de bicarbonato de sodio.

**NOTA:** Antes de usar productos de limpieza, siempre lea y siga las instrucciones del fabricante y las advertencias para evitar lesiones físicas o daños al producto.

3. Enjuague con agua tibia limpia.
4. Seque bien con un paño suave.
5. Enchufe o vuelva a conectar el suministro de energía.

## CUIDADO DEL REFRIGERADOR

### Juntas de la puerta

Las juntas deben mantenerse limpias y flexibles para asegurar un sellado adecuado.

- Limpie las juntas de la puerta cada 3 meses con una solución de bicarbonato de sodio y agua tibia.
- El petrolato ligeramente aplicado en el lado de las bisagras de las juntas mantendrá la junta flexible y asegurará un buen sellado.

### DESCONGELAMIENTO Y DESAGÜE

#### ⚠ PELIGRO



#### Peligro de Explosión o Incendio

El refrigerante usado es inflamable.

No utilice dispositivos mecánicos para descongelar el congelador.

No perforo el tubo refrigerante.

No seguir esta instrucción puede ocasionar la muerte, explosión, o incendio.

Para un funcionamiento más eficaz y menor consumo de energía, descongele el refrigerador cuando se acumule una cantidad aproximada de hielo de 1/8" (3.2 mm) de espesor.

#### IMPORTANTE:

- No utilice instrumentos metálicos para descongelar el congelador.
  - No utilice agua hirviendo ya que podría dañar el congelador.
1. Quite los alimentos y la bandeja para cubos de hielo del congelador y coloque la bandeja de goteo debajo del compartimiento.
  2. Gire el control de temperatura a la posición 0 (OFF) (Apagado) y desenchufe la unidad.

**NOTA:** Por lo general, la descongelación tarda unas horas. Para descongelar más rápido, mantenga la puerta abierta y coloque un recipiente con agua tibia en el refrigerador.

3. Cuando la descongelación se haya completado, vacíe el agua de la bandeja de goteo y, luego lávela con agua tibia y séquela bien.
4. Limpie el interior del compartimiento del congelador con un paño suave.

## CUIDADO DEL REFRIGERADOR

### DESCONGELAMIENTO Y DESAGÜE (Cont.)

#### ⚠ ADVERTENCIA



##### Peligro de Choque Eléctrico

Conecte a un contacto de pared de conexión a tierra de 3 terminales.

No quite el terminal de conexión a tierra del cable de alimentación.

No use un adaptador.

No use un cable eléctrico de extensión.

No seguir estas instrucciones puede ocasionar la muerte, incendio o choque eléctrico.

5. Conecte a un contacto de pared de conexión a tierra de 3 terminales.
6. Vuelva a fijar el control de temperatura en la posición que desee.
7. Una vez que la parte interna haya regresado a una temperatura de almacenamiento de comida segura, vuelva a introducir la comida en el refrigerador.

## VACACIONES Y MUDANZAS

### Vacaciones

Si se ausentará durante un periodo largo de tiempo y no desea dejar el aparato encendido mientras no está, prepárelo para el lapso de su ausencia.

1. Retire los alimentos del congelador.
2. Gire el control de temperatura hacia 0 (OFF [Apagado]).
3. Desenchufe o desconecte el suministro de energía.
4. Limpie el interior. Vea "Limpieza".
5. Limpie las juntas de la tapa/la puerta. Vea la sección "Limpieza".
6. Mantenga las puertas abiertas para que pueda circular aire adentro.

## CUIDADO DEL REFRIGERADOR

### VACACIONES Y MUDANZAS (Cont.)

#### Mudanza

Si Ud. muda su refrigerador a una casa nueva, siga estos pasos para prepararse para la mudanza.

#### **⚠️ ADVERTENCIA**



**Peligro de Explosión o Incendio**

**No perfore el tubo refrigerante.**

**Siga con cuidado las instrucciones de manipulación.**

**El refrigerante usado es inflamable.**

**No seguir esta instrucción puede ocasionar la muerte, explosión, o incendio.**

#### **IMPORTANTE:**

- Tenga cuidado al moverlo para evitar dañar el tubo refrigerante o aumentar el riesgo de fuga.
  - Cuando lo mueva, nunca incline el refrigerador en un ángulo superior a los 45°. Esto podría dañar el compresor y el sistema sellado.
1. Complete los pasos del 1 al 5 para prepararlo para las vacaciones. Vea "Vacaciones".
  2. Saque todas las piezas removibles, envuélvalas bien y asegúrelas con cinta adhesiva para que no se muevan ni se sacudan durante la mudanza.
  3. Para que las puertas queden cerradas y el cable pegado a la parte posterior del refrigerador, use cinta adhesiva.

## CUIDADO DEL REFRIGERADOR

### CÓMO VOLVER A INSTALAR O USAR EL REFRIGERADOR NUEVAMENTE

**IMPORTANTE:** Si el refrigerador ha sido colocado en posición horizontal o se ha inclinado durante algún período de tiempo, espere 30 minutos antes de enchufarlo para permitir que el refrigerante se asiente.

1. Limpie el refrigerador. Vea "Limpieza".
2. Coloque el refrigerador en la ubicación deseada y nivélelo. Vea "Instrucciones de instalación".

#### ⚠ ADVERTENCIA



#### Peligro de Choque Eléctrico

Conecte a un contacto de pared de conexión a tierra de 3 terminales.

No quite el terminal de conexión a tierra del cable de alimentación.

No use un adaptador.

No use un cable eléctrico de extensión.

No seguir estas instrucciones puede ocasionar la muerte, incendio o choque eléctrico

3. Conecte a un contacto de pared de conexión a tierra de 3 terminales.

## SOLUCIÓN DE PROBLEMAS

Pruebe las soluciones sugeridas aquí y posiblemente se evite el gasto de una visita de servicio técnico.

PROBLEMA	POSIBLE(S) CAUSA(S)	SOLUCIÓN
El refrigerador no funciona	El refrigerador no está enchufado.	Enchufe el refrigerador a un tomacorriente de 3 terminales con conexión a tierra.
	Se ha quemado un fusible o se ha disparado un cortacircuitos.	Reemplace/encienda el cortacircuitos o cambie el fusible.
	El control de temperatura se encuentra en posición de apagado 0 (OFF [apagado]).	Gire el control de temperatura a un ajuste entre 1 y 7.
	El compresor funciona en ciclos.	Espere de 30 a 40 minutos para comprobar si el compresor se inicia.
El compresor funciona con demasiada frecuencia	La temperatura ambiente está elevada o hay humedad.	Esto puede ser normal para mantener la temperatura constante en los días húmedos y de altas temperaturas.
	La puerta del refrigerador no está cerrada por completo.	Cierre la puerta por completo.
	La junta de la puerta no sella correctamente.	Limpie la junta de la puerta. Vea "Limpieza".
	La puerta se abre con frecuencia o durante períodos prolongados.	Disminuya la cantidad de veces que abre la puerta para mantener la temperatura interna.
	La puerta está bloqueada abierta.	Reorganizar o eliminar elementos que mantienen la puerta se cierre por completo.
La puerta del centro de la bebida no cierra correctamente	El refrigerador no está nivelado o la puerta no está alineada.	Nivele el refrigerador o alinee la puerta.
	La puerta está bloqueada abierta.	Reorganizar o eliminar elementos que mantienen la puerta se cierre por completo.
La temperatura de los alimentos está demasiado elevada	La puerta se abre con frecuencia.	Disminuya la cantidad de veces que abre la puerta.
	Se ha agregado recientemente una gran cantidad de alimentos.	Deje que pase algún tiempo para que se enfrien los alimentos tibios que agregó recientemente.
	La puerta no sella correctamente.	Limpie la junta de la puerta. Vea "Limpieza".
	El control no se fijó en una temperatura lo suficientemente fría.	Regule el temperatura a un ajuste más frío.
La temperatura de los alimentos está demasiado fría	El control se ha fijado en un ajuste demasiado frío.	Ajuste la temperatura a un ajuste menos .

## SOLUCIÓN DE PROBLEMAS

Pruebe las soluciones sugeridas aquí y posiblemente se evite el gasto de una visita de servicio técnico.

PROBLEMA	POSIBLE(S) CAUSA(S)	SOLUCIÓN
El refrigerador huele mal	El refrigerador necesita limpieza.	<i>Limpie el refrigerador. Vea "Limpieza".</i>
	Los alimentos están envueltos o sellados de manera inadecuada y emanan olores.	<i>Envuelva y selle bien los alimentos antes de guardarlos en el refrigerador.</i>
Sonido de gorgoteo	Hay refrigerante circulando en el serpentín de enfriamiento.	<i>Este sonido es normal.</i>
Chasquidos	El control de temperatura se enciende y se apaga.	<i>Este sonido es normal.</i>
Sonido de estallido o crujido cuando se enciende el compresor	El refrigerador no está nivelado.	<i>Nivele el refrigerador. Vea "Nivelación". Si el piso está desnivelado, es posible que deba colocar cuñas de metal o madera debajo de una parte del refrigerador.</i>
	El refrigerador toca la pared.	<i>Aleje el refrigerador de la pared y vuelva a nivelar, si es necesario.</i>

# GARANTÍA LIMITADA

## 12 meses por piezas y mano de obra

Durante 12 meses desde la fecha de compra minorista original, GE Appliances reemplazará cualquier pieza del refrigerador que falle debido a un defecto en los materiales o la fabricación. GE Appliances podrá, a su criterio, reemplazar o realizar la reparación de la unidad defectuosa. En caso de que GE Appliances decida realizar el servicio técnico sobre la unidad, GE Appliances brindará sin costo cualquier pieza que falle debido a un defecto en los materiales o la fabricación, junto con cualquier trabajo o costos relacionados con el servicio para reemplazar la pieza defectuosa. Durante este período, si GE Appliances decide reemplazar la unidad, podrá hacerlo brindándole a usted un certificado canjeable en un minorista, el cual podrá ser usado para un producto de reemplazo.

**NOTA:** Esta garantía comienza en la fecha de compra de este producto, y el recibo original deberá presentarse al representante autorizado de servicio antes de hacerse las reparaciones bajo la garantía.

## PARA OBTENER SERVICIO BAJO LA GARANTÍA

Para los clientes de EE.UU., todo el servicio de garantía deberá ser provisto por nuestros Centros de Servicio de Fabricación, o por un técnico autorizado del Servicio al Cliente. Para programar una visita del servicio técnico, llame al 1.877.337.3639.

Cuando llame para solicitar el servicio, tenga los números de serie y modelo disponibles.

En Canadá, llame al 1.877.470.9174.

**EXCLUSIÓN DE GARANTÍAS IMPLÍCITAS** - Su única y exclusiva alternativa es la reparación del producto, como se indica en la Garantía Limitada. Las garantías implícitas, incluyendo garantías implícitas de comerciabilidad o conveniencia sobre un propósito particular, se limitan a un año o al período más corto permitido por la ley.

## Lo que no está cubierto bajo esta garantía:

Viajes del técnico del servicio a su hogar para enseñarle sobre cómo usar el producto.

Instalación inadecuada, entrega o mantenimiento.

Fallas del producto en caso de abuso, mal uso, o uso para propósitos diferentes al original o uso comercial.

Pérdida de alimentos por mal estado.

Daño causado después de la entrega.

Reemplazo de fusibles de la casa o reinicio de disyuntores.

Reemplazo de las bombillas de luz.

Daños ocasionados sobre el producto por accidente, incendio, inundaciones o catástrofes naturales.

Daños consecuentes o incidentales causados por posibles defectos de este producto.

Producto no accesible para brindar el servicio requerido.

Costos asociados cuando GE Appliances decide entregar al consumidor un certificado como forma de reemplazo del producto.

## GARANTÍA LIMITADA

**Para los clientes de los EEUU:** Esta garantía se extiende al comprador original y a cualquier dueño subsiguiente de productos comprados para uso hogareño dentro de EE.UU. Si el producto está en un área donde no se encuentra disponible un Proveedor Autorizado del Servicio Técnico de GE Appliances, usted será responsable por el costo de un viaje o se podrá requerir que traiga el producto a una ubicación del Servicio Técnico de GE Appliances Autorizado para recibir el servicio. En Alaska, la garantía excluye el costo de envío o llamadas del servicio a su hogar.

Algunos estados no permiten la exclusión o limitación de daños fortuitos o consecuentes. Esta garantía le da derechos legales específicos y es posible que tenga otros derechos legales que varían entre un estado y otro. Para conocer cuáles son sus derechos legales, consulte a la oficina de asuntos del consumidor local o estatal o al Fiscal de su estado.

**Garante US:**  
GE Appliances, a Haier company

**Para Clientes en Canadá:** Esta garantía se extiende al comprador original y a cualquier dueño subsiguiente de productos comprados para uso hogareño dentro de Canadá. El servicio técnico hogareño de la garantía será brindado en áreas donde Mabe se encuentre disponible y lo considere apropiado.

**Garante Canada:**  
MC Commercial, Burlington, Ontario, L7R 5B6

## INFORMACIÓN A TENER EN CUENTA

Le agradecemos la compra de este producto de marca Haier. Este manual para el usuario lo ayudará a obtener el mejor funcionamiento de su nuevo refrigerador.

Para referencia futura, anote el número de modelo y de serie y la fecha de compra. La placa con el número de modelo o de serie está ubicada en una etiqueta dentro del refrigerador.

Engrape la prueba de compra a este manual para asistirle cuando necesite obtener servicio bajo la garantía.

---

Número de modelo

---

Número de serie

---

Fecha de compra

# **IMPORTANT**

## **Do Not Return This Product To The Store**

If you have a problem with this product, please call 1-877-337-3639 for the name and telephone number of the nearest authorized service center.

**DATED PROOF OF PURCHASE REQUIRED FOR WARRANTY SERVICE**

# **IMPORTANTE**

## **No regrese este producto a la tienda**

Si tiene un problema con este producto, por favor comuníquese al 1-877-337-3639 para solicitar el nombre y número telefónico del centro de servicio al cliente autorizado más cercano.

**NECESITA UNA PRUEBA DE COMPRA FECHADA, NÚMERO DE MODELO Y DE SERIE PARA EL SERVICIO DE LA GARANTÍA**